

VIRTUAL PROJECTION

Dai un ANIMA ai tuoi progetti!

Attrai
Intrattieni
Cattura
Attrai
Intrattieni
Cattura
Attrai
Intrattieni
Cattura



VIRTUAL PROJECTION

PROIETTA! Trasmetti in modo innovativo il tuo messaggio e rendilo memorabile!

Grande Impatto / Visibilità a 180° / Maggiore luminosità e contrasto /
Proiezione di qualunque contenuto / Innovativo ed Unico / Manutenzione minima



COME FUNZIONA

La tecnologia delle microsfere di vetro brevettata 3M permette il ribaltamento della proiezione dell'immagine.

/visuale 180°

/maggiore luminosità

struttura estremamente sottile e pieghevole (a seconda della superficie d'applicazione)

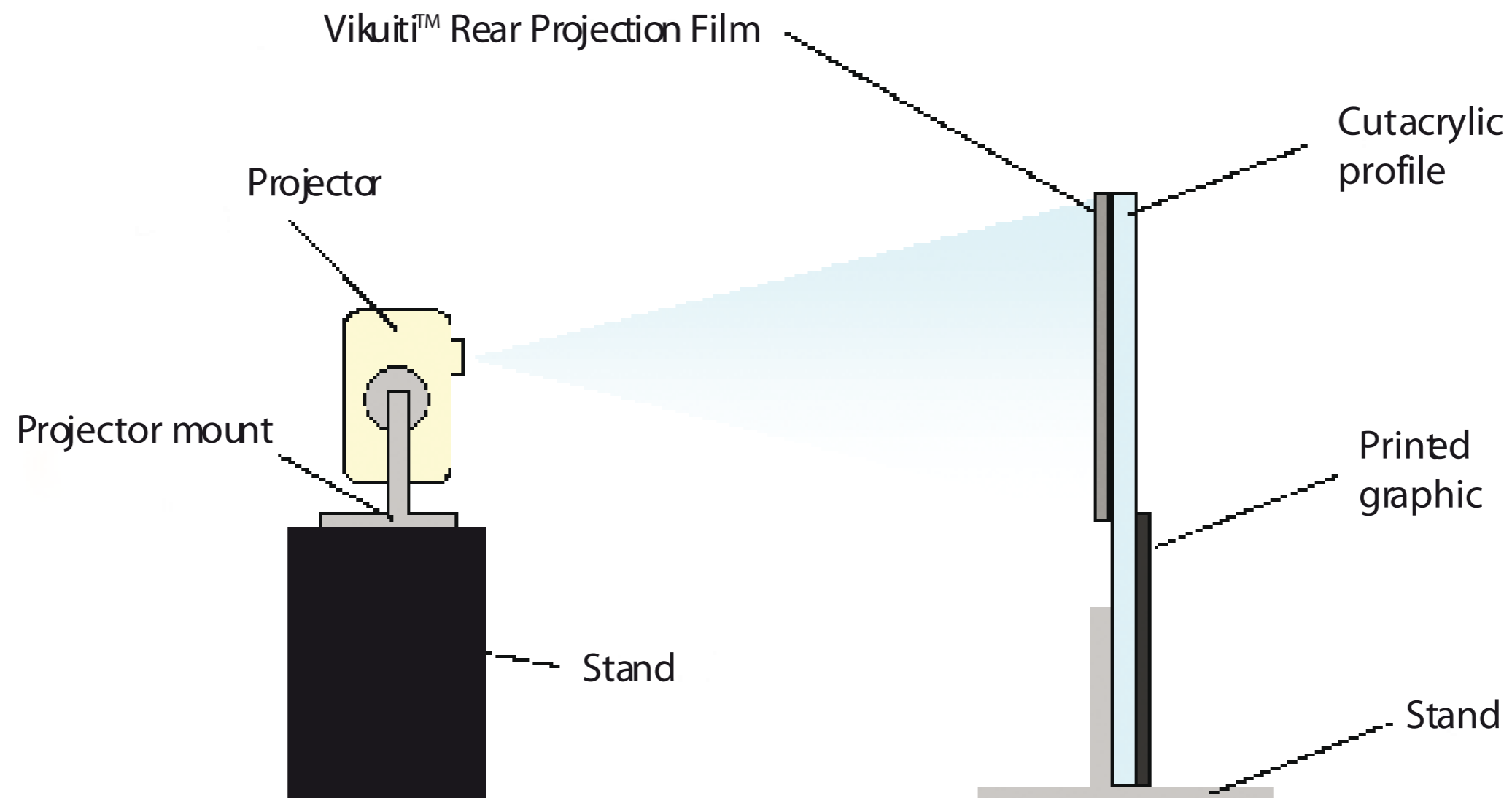

FORMA RETTANGOLARE

SPECIFICHE TECNICHE KIT

- _ pz. 1 struttura portante in alluminio anodizzato dim. cm 208x208h
- _ pz. 1 pannello in plexiglass trasparente dim.cm 200x180, comprensivo:
 - pellicola retroproiettiva format 80" cm 177x100cm
 - personalizzazione mediante pellicola stampa digitale area in oggetto cm 150x60
- _ pz. 1 struttura portante per sostegno proiettore dim. 50x50x160h con possibilità di personalizzazione
- _ pz. 1 proiettore professionale luminosità 4000 ansi lumen

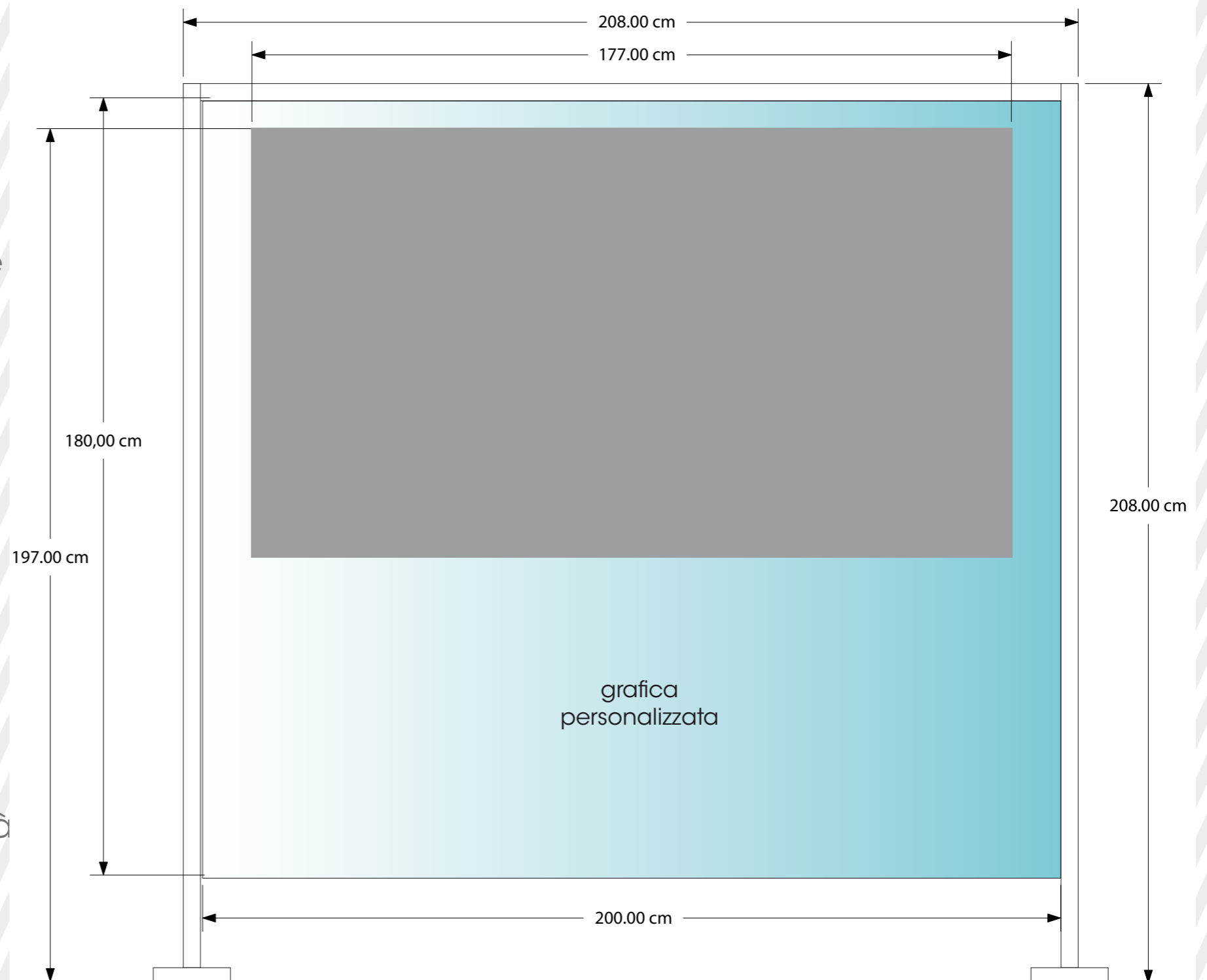

FORMA RETTANGOLARE

SPECIFICHE TECNICHE KIT

Soluzione Sospesa

_ pz. 1 pannello in plexiglass trasparente
dlm.cm 200x180, comprensivo:

- pellicola retroproiettiva format 80"
cm 177x100cm

- sistema d'aggancio

_ pz. 1 proiettore professionale
luminosità 4000 ansi lumen

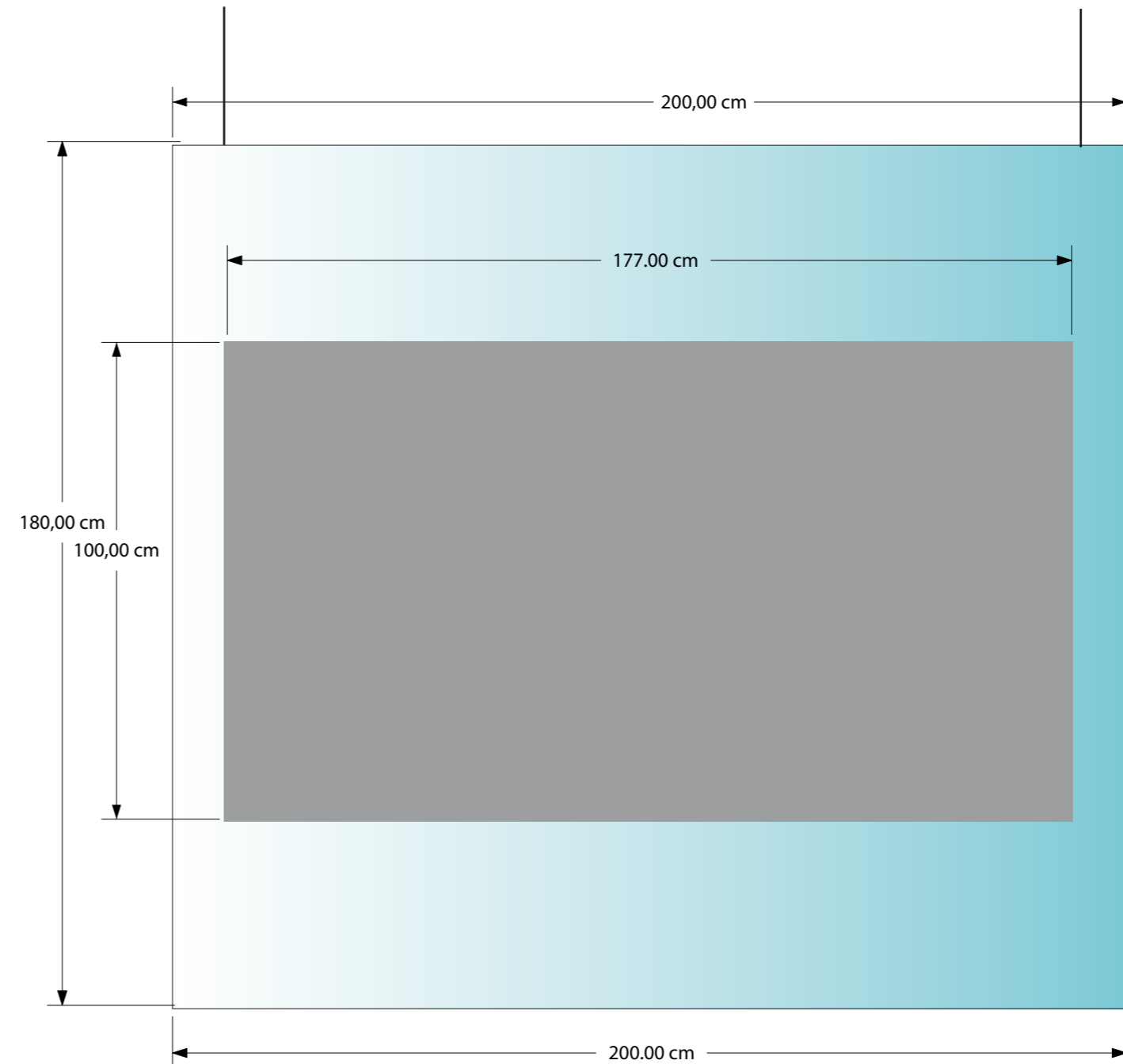

FORMA CIRCOLARE

SPECIFICHE TECNICHE KIT

- _ pz. 1 struttura portante in alluminio anodizzato sezione tubolare diametro cm 4 dim. cm 160x228h
- _ pz. 1 pannello in plexiglass trasparente sp. 3mm diam. cm 122, comprensivo:
 - pellicola retroproiettiva
 - personalizzazione mediante pellicola stampa digitale area in oggetto cm 140x60
- _ pz. 1 struttura portante per sostegno proiettore dim. 50x50x160h con possibilità di personalizzazione
- _ pz. 1 proiettore professionale luminosità 4000 ansi lumen

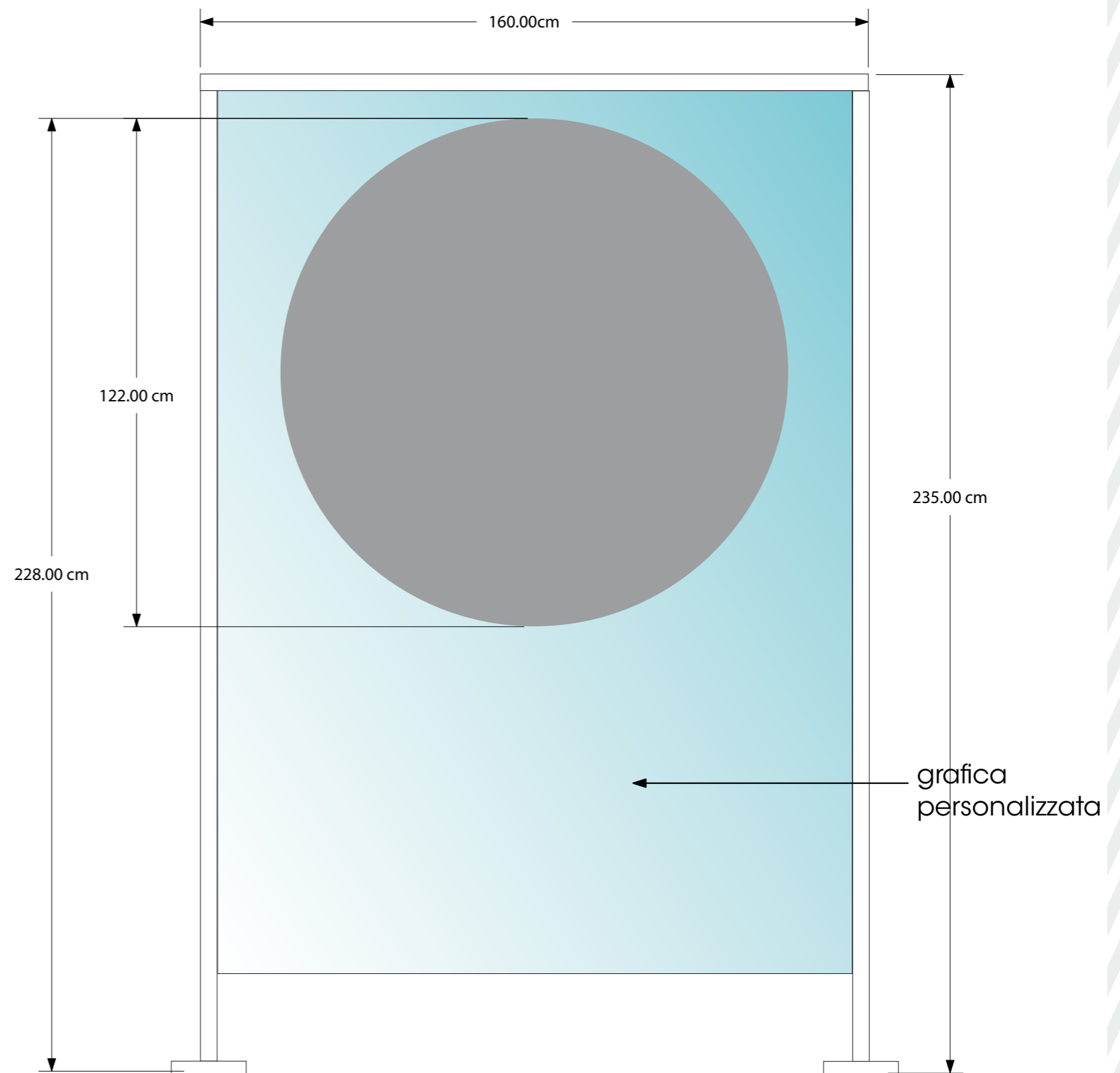

FORMA CIRCOLARE

SPECIFICHE TECNICHE KIT

Soluzione Sospesa

_ pz. 1 pannello in plexiglass trasparente
sp. 3mm 160X160 cm, comprensivo:

- pellicola retroproiettiva diam. 122cm

_ pz. 1 struttura portante per sostegno
proiettore dim. 50x50x160h
con possibilità di personalizzazione

_ pz. 1 proiettore professionale luminosità
4000 ansi lumen

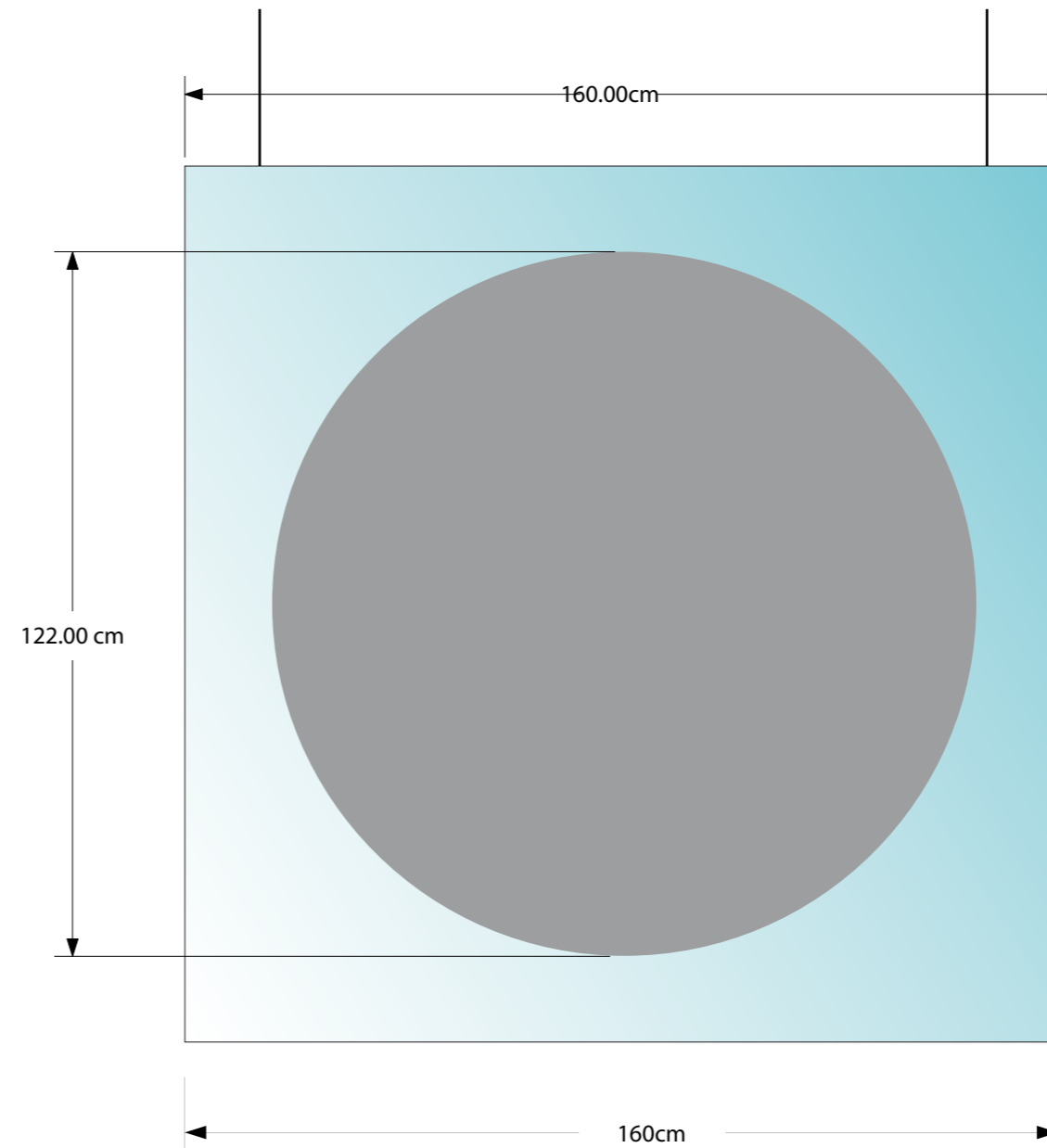

MANICHINO VIRTUALE

SPECIFICHE TECNICHE KIT

- _ pz. 1 Sagoma in metacrilato comprensiva di pellicola retroproiettiva
- _ pz. 1 Videoripresa per riproduzione speech, da ca 3minuti: operatori, attrezzature di ripresa, montaggio ed adattamento video
- _ pz. 1 Speaker (selezionato sulla base del brief fornito dal cliente)
- _ pz. 1 proiettore tecnologia DLP Luminosità 4000 ansi lumens risoluzione XGA (1024x768) contrasto 500:1
- _ pz. 1 Sistema audio invisibile 30 watt
- _ pz. 1 box di contenimento sistema videoproiezione completo di personalizzazione grafica su 4 lati
- _ pz. 1 Banchetto marcus smontabile, completo di grafiche su laterale/fronte attrezzato con mensola interna

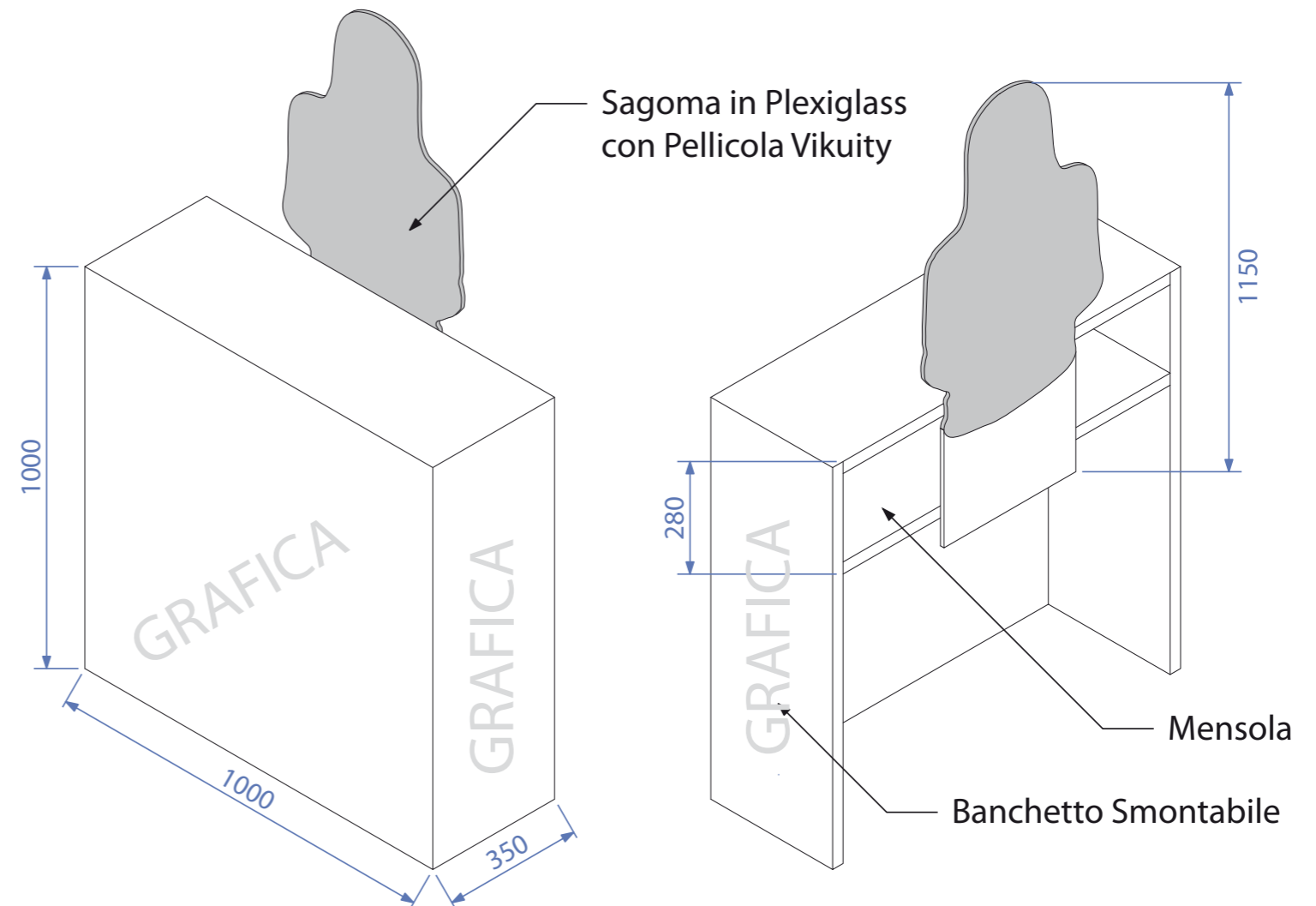

COME FUNZIONA

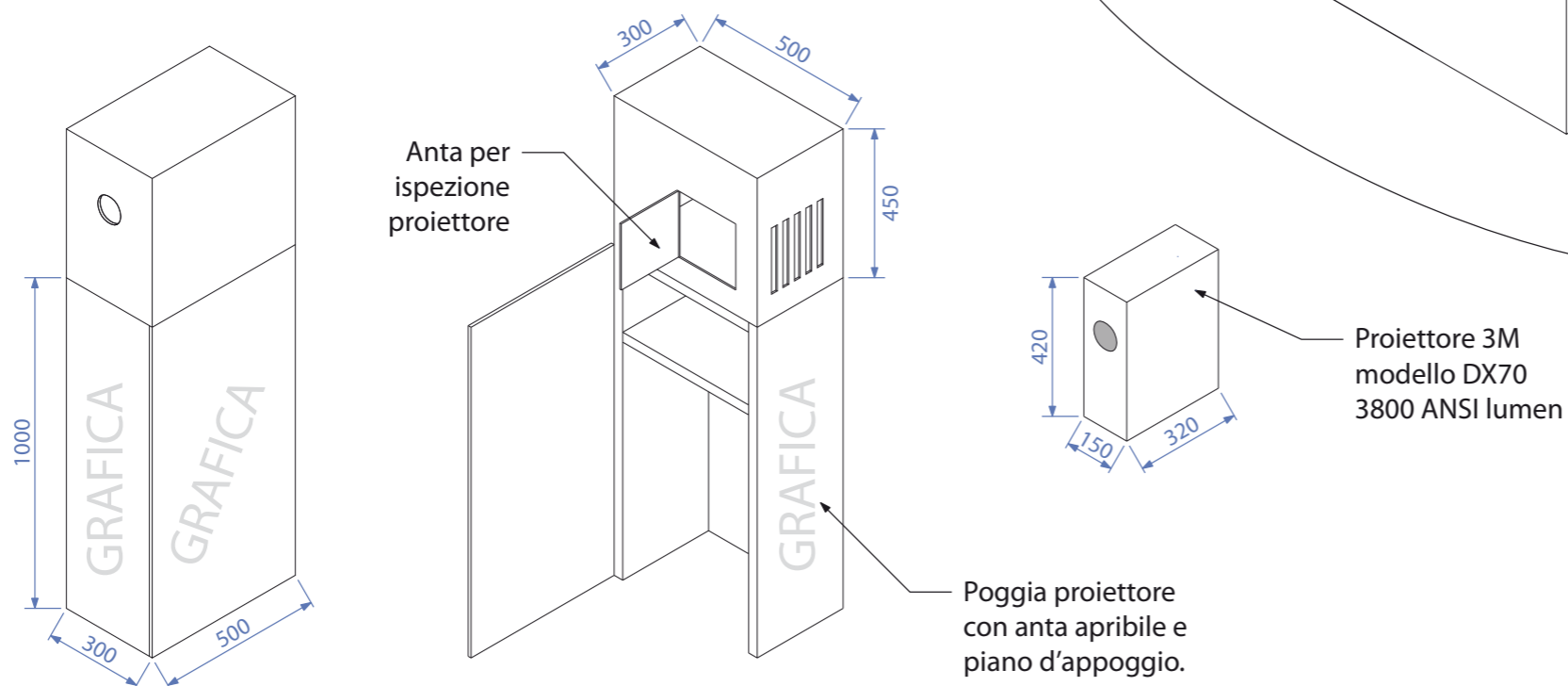
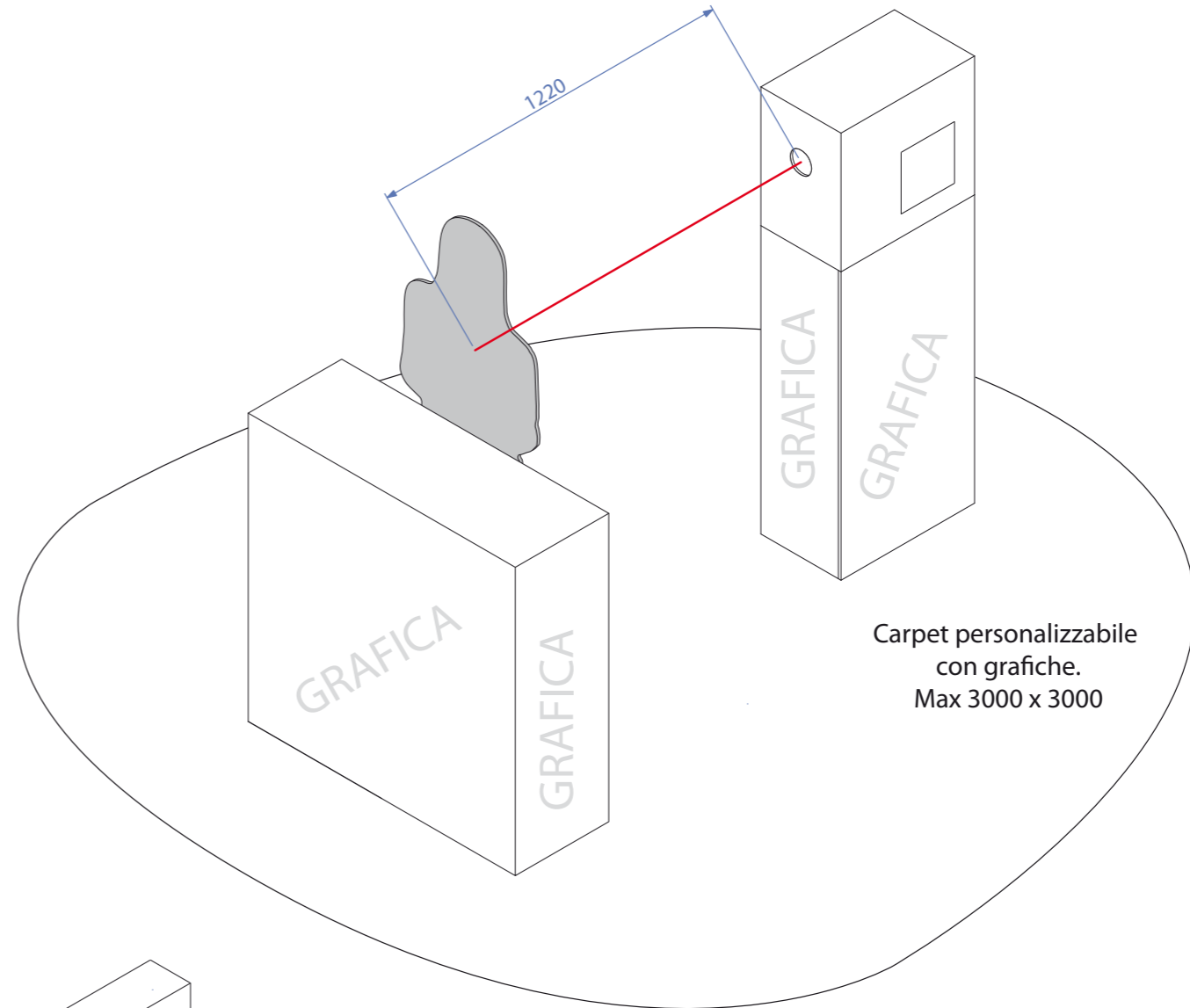
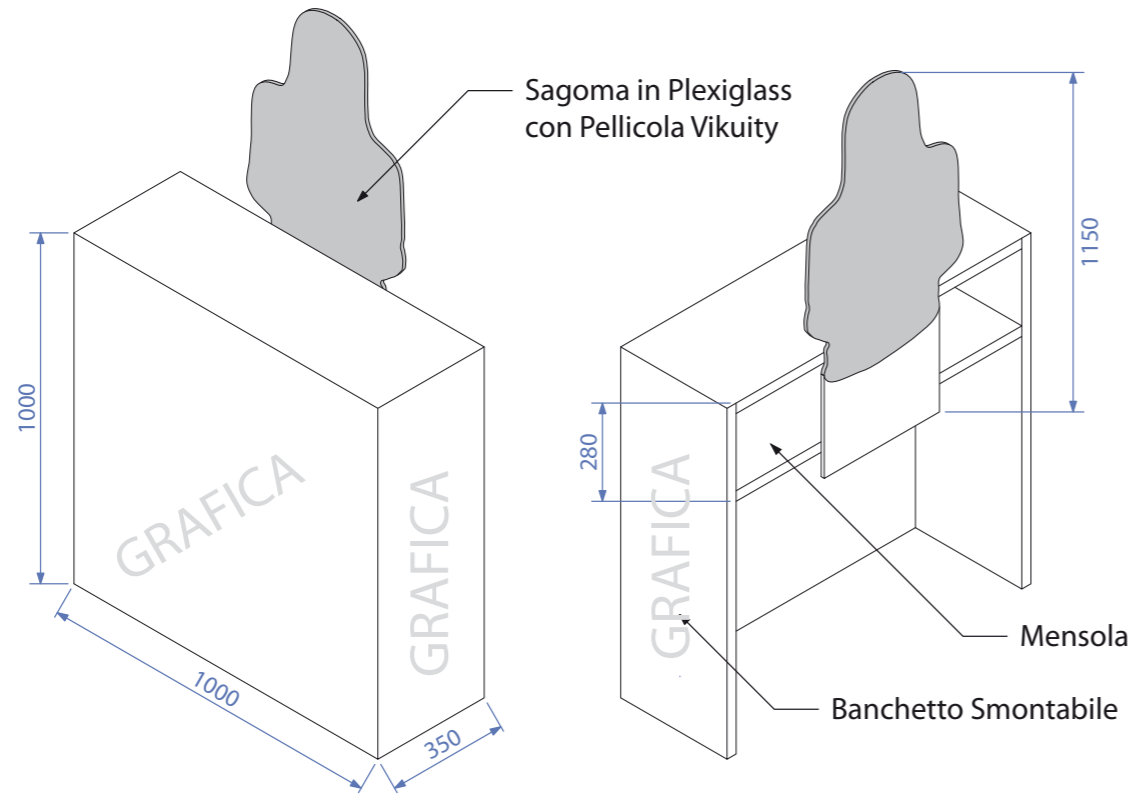

PROIETTORE

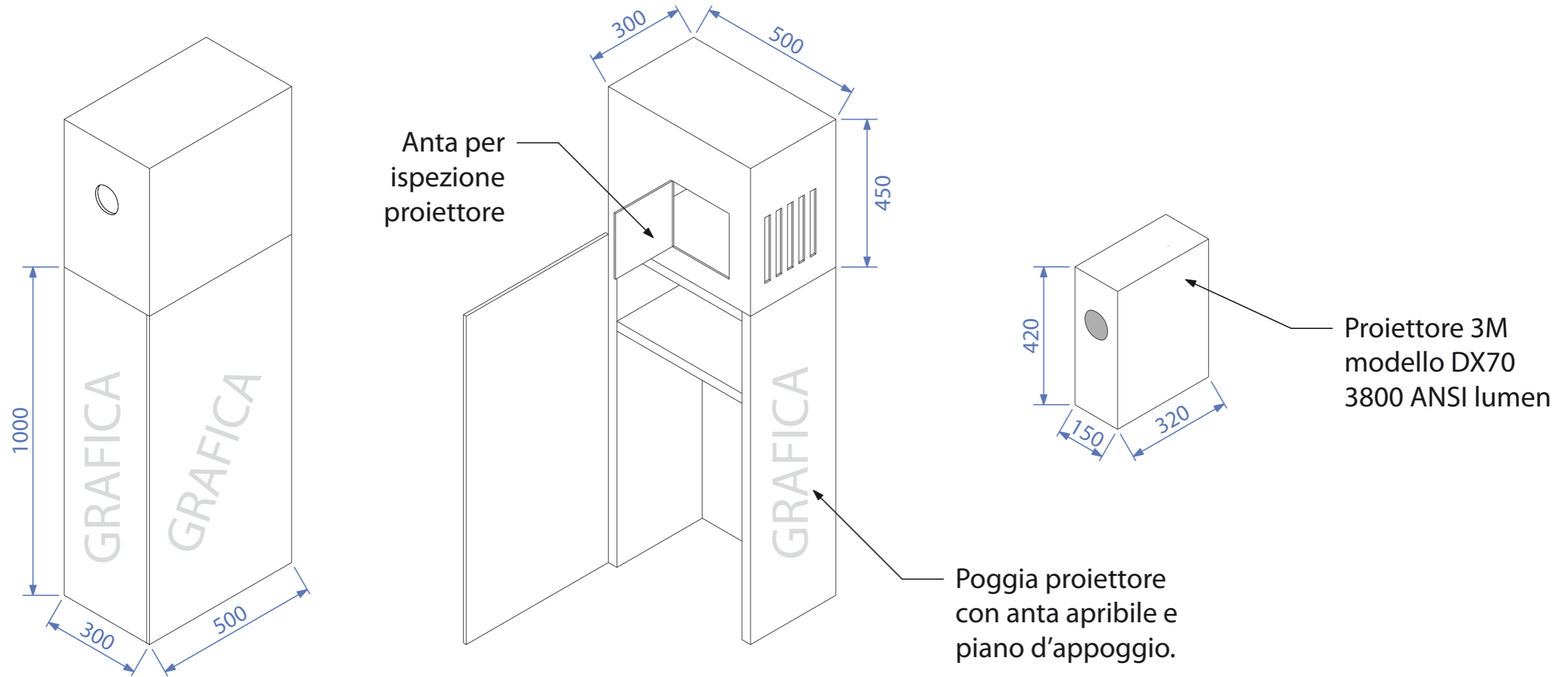

CONTATTI/INFO

Per ulteriori informazioni su prezzi e noleggio strutture:



www.grweb.it
info@grweb.it
+39 0331 577 547

Ginger!t

www.gingerit.it
info@gingerit.it
+39 06 97842491